

## Другие подъемные механизмы

- ▶ Кронштейн нижний
- ▶ КН

КН



- ▶ Для деревянных дверей и дверей с деревянными рамами
- ▶ Может использоваться с одной / обеих сторон
- ▶ Можно устанавливать справа и слева
- ▶ Петля для откидных элементов крепится к нижней части створки. Заказывается отдельно
- ▶ Никелированная сталь

Ссылка на страницу

- ▶ Петли для откидных створок, см. стр. 315 – 316

Длина L, мм	Артикул	Кол-во
200	0 013 233	1/10 шт.
250	0 013 235	1/10 шт.

### Параметры открывания створки

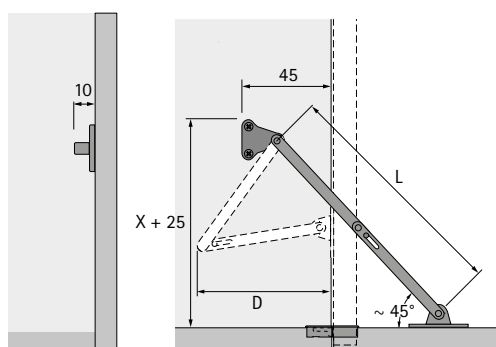

### Схема сверления корпуса

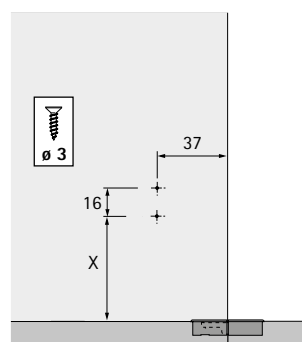

### Схема сверления створки

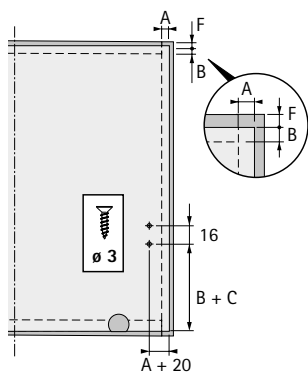

### Монтажные размеры

Длина L мм	Размер D, мм	Размер X, мм
200	110	140
250	130	177

Размер С зависит от выбранного типа петли. Рекомендуется пробный монтаж.